

**КОЛАНДЕР УНИВЕРСАЛЬНЫЙ ДЛЯ МОЕК ГЛУБИНОЙ ЧАШИ ОТ 400 ДО 420 ММ**

**Благодарим Вас за выбор продукции LEMARK!  
LEMARK обеспечит вам удобство и комфорт!**

**Технические данные:**

Наименование: Коландер универсальный для моек глубиной чаши от 400 до 420 мм

Материал: нержавеющая сталь, ручки ABS-пластик

Размеры: 191 x 436 x 106 мм

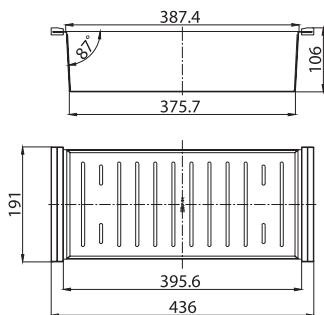

Производитель оставляет за собой право на внесение изменений в комплектность и конструкцию изделия без предварительного уведомления.

**Рекомендации по уходу****Ежедневный уход**

Используйте мягкую ткань или губку с обычным моющим средством для мытья посуды. Смойте нанесённое средство тёплой водой, после чего протрите насухо пористой тканью.

**Пятна ржавчины и известковый налёт**

Известковый налёт и ржавчину можно удалить с помощью столового уксуса 9% или 2% раствора лимонной кислоты (пакет 20 г развести на 1 литр воды). Равномерно нанесите их тонким слоем на поверхность мойки не более чем на 3 минуты и хорошо смойте водой. Вы можете воспользоваться средством «АнтиКальций» от ТМ LEMARK, нанести на срок не более 2 минут, тщательно смыть и вытереть насухо.



Длительное воздействие данных средств может привести к неравномерному изменению цвета мойки.

Не оставляйте на долгое время железные губки и щётки и не допускайте длительного пребывания инородных железосодержащих предметов или предметов из некачественной стали на поверхности изделия.



Длительный контакт с предметами из некачественной стали приведёт к появлению пятен ржавчины. Ржавчина может вызвать появление пятен, растрескивание или даже необратимое повреждение поверхности.

**ВАЖНО!**

- Запрещается использовать для чистки металлические мочалки, щётки, скребки, а также абразивные средства (порошки, сода и т.п.), так как это может привести к образованию царапин, потёртостей и скорейшему загрязнению мойки при дальнейшем использовании.
- Не используйте для чистки мойки высоко агрессивные вещества, не предназначенные для этого (средства для чистки варочных панелей, духовых шкафов, серебра, средства для устранения засоров в трубах канализации (например, Tiret) и т.д.), моющие средства, содержащие хлор или любые его производные. При попадании таких средств незамедлительно смойте их.

- Не оставляете продукты питания или другие материалы, обладающие коррозионными свойствами, на поверхности изделия в течение длительного времени, чтобы избежать образования пятен на поверхности.

**Гарантийные обязательства.****Срок службы. Правила гарантийного обслуживания**

Настоящие гарантийные обязательства расширяют права потребителей, установленные действующим законодательством.



Проверьте правильность заполнения гарантийного талона. Обратите внимание на то, что все поля гарантийного талона должны быть заполнены.

**Гарантийный талон**

Гарантия действительна при наличии гарантийного талона, заверенного печатью продавца и подписанного покупателем. Все поля, указанные в гарантийном талоне, обязательны к заполнению. При приобретении продукции проверьте комплектность изделия и заполнение всех полей на обратной стороне данного гарантийного талона. Правильно и полностью заполненный талон гарантирует получение бесплатного сервисного обслуживания.

Продолжительность гарантийного срока исчисляется, начиная с даты продажи изделия.

Производитель обязуется обеспечить бесплатный гарантийный ремонт в течение всего гарантийного срока (в определении Закона о защите прав потребителей) при условии использования в бытовых условиях.

**Гарантийный срок на коландер LEMARK – 3 года, на PVD-покрытие – 2 года с начала действия гарантийного талона при условии, что недостатки в продукции не возникли вследствие нарушения покупателем правил пользования, транспортировки, хранения и иных действий пользователя или третьих лиц или обстоятельств непреодолимой силы (пожар, природная стихия) и бытовых факторов.**

Если в Вашем городе нет сервисного центра, то причину неисправности устанавливает уполномоченный сотрудник торгового предприятия, осуществляющего продажу изделий LEMARK (в соответствии с Законом о защите прав потребителей).

Если по факту обращения потребителя случай признан негарантийным, для проведения ремонта потребитель обязан оплатить услуги мастера по выезду (если мастер выехал на место установки изделия), ремонту и предоставлению новых деталей в соответствии с прейскурантом данного сервисного центра. В противном случае ремонт изделия и замена запасных частей не производятся.

Претензии по качеству изделия принимаются только после проверки его качества в уполномоченном сервис-

ном центре или независимым экспертом, обладающим соответствующими документами/разрешением на проведение экспертизы по данной продукции, в соответствии с действующим законодательством. Гарантия не распространяется на случаи повреждения поверхности кухонной мойки и/или аксессуаров, вызванные использованием средств, не отвечающих требованиям по уходу за изделиями из нержавеющей стали.

## Сервисные центры

Список сервисных центров доступен на сайте LEMARK в разделе «Гарантия»:

<https://www.lemark.su/warranty>.

Телефон для сервисного обслуживания **8 (800) 555-10-35**: звонок из РФ с любых телефонов бесплатный (**круглосуточно**).

Паспорт изделия и инструкцию по монтажу и эксплуатации можно скачать на сайте [www.lemark.su](http://www.lemark.su).

Произведено в КНР под контролем и в соответствии со стандартом качества Lemark Bathroom Equipment s.r.o., 130 00, Malešická 2855/2b, Žižkov, Prague 3, Prague, Чешская Республика.

**Импортер:** ООО «Русская Арматура», 125362, г. Москва, ул. Вишнёвая, д. 9, корп. 1, этаж 2, офис 205.

# ГАРАНТИЙНЫЙ ТАЛОН



Артикул изделия:

Дата продажи:

Название торгового предприятия и его адрес:

Продавец (ФИО, подпись):

МП

С условиями гарантийного обслуживания ознакомлен.

Покупатель (ФИО, подпись):

Телефон и адрес сервисного центра:

Причины неисправности:

Произведённый ремонт:

Рекомендации:

Заказчик (ФИО, подпись):

Мастер (ФИО, подпись):

Дата вызова: